

日本で唯一
モバイルソリューションの専門展示会

MCPCモバイルソリューションフェア2012

～最新モバイルが加速するスマートソサエティ～

出展募集のご案内

開催日：2012年11月22日(木)

会場・時間：TEPIA 10:00~17:30

- 主催：MCPC(モバイルコンピューティング推進コンソーシアム)
- 後援(予定)：総務省、経済産業省、日本商工会議所、東京商工会議所、全国中小企業団体中央会、
情報通信ネットワーク産業協会(CIAJ)、ITコーディネータ協会(ITCA)、
英国大使館 貿易・対英投資部、カナダ大使館、KOTRA(大韓貿易投資振興公社)
東京IT支援センター、日本貿易振興機構(JETRO)、駐日公館IT&モバイルフォーラム(IEMF)、
ASP・SaaS・クラウド コンソーシアム
- 協賛(予定)：一般社団法人 電子情報技術産業協会(JEITA)
- 会場：TEPIA(一般財団法人 高度技術社会推進協会)
〒107-0061 東京都港区北青山2丁目8番44号

モバイルソリューションを推進する

MCPC

MCPCモバイルソリューションフェア2012

開催のご案内

日本におけるモバイルコンピューティングの普及促進をはかり、モバイル市場の発展に貢献することを目的として開催して参りました「MCPCモバイルソリューションフェア」は、専門性の高い日本で唯一のモバイル専門展示会として評価をいただき、おかげ様で本年度で11回を数えることとなりました。

モバイル市場は、携帯端末の高機能化、通信速度の向上など、技術の進歩やインフラの整備を背景に、著しい拡大を続けております。そして携帯端末が広範に普及した現在、先進的な端末（スマートフォン、タブレット）、通信環境（HSPA、WiMAX、LTE）などの登場、通信モジュールの低廉化、センサー類の進化などにより、モバイル活用のより一層の拡大と進展が期待されております。

一方、情報の利活用の変化を企業、行政、学校、個人で見ると、インターネットエコノミー社会はもはや国境や時間を越えて大きなうねりとなっています。企業内、企業と消費者、行政や文教と個人、個人と個人とのコミュニケーションがモバイルによって爆発的な量と関係を作り出していると言えます。

こうした市場の潮流を受け、「MCPC モバイルソリューションフェア2012」では、各種端末、機器/サービスなど最新のモバイルソリューションとビジネス活用事例、最新のM2Mソリューションやクラウドなどを紹介し、ビジネス分野での積極的なモバイル利活用について提案し、促進を図ってゆきたいと考えております。

開催概要

- 展示会名称 : MCPCモバイルソリューションフェア2012
- 開催日時 : 2012年11月22日(木) 10:00~17:30
- 主催 : MCPC(モバイルコンピューティング推進コンソーシアム)
- 後援(予定) : 総務省、経済産業省、日本商工会議所、東京商工会議所、全国中小企業団体中央会、情報通信ネットワーク産業協会(CIAJ)、ITコーディネータ協会(ITCA)、英国大使館 貿易・対英投資部、カナダ大使館、KOTRA(大韓貿易投資振興公社) 東京IT支援センター、日本貿易振興機構(JETRO)、駐日公館IT&モバイルフォーラム(IEMF)、ASP・SaaS・クラウド コンソーシアム
- 協賛(予定) : 一般社団法人 電子情報技術産業協会(JEITA)
- 会場 : TEPIA(一般財団法人 高度技術社会推進協会)
〒107-0061 東京都港区北青山2丁目8番44号
- 展示規模 : 3F エクジビジョンホール 70小間(予定)
- セミナー : MCPC企画セミナーと関連無料セミナーを同時開催
- 目標来場者数 : 6,000名(展示場来場者、セミナー受講者を含む)

主な出展対象

■ プロダクト

- ・スマートフォン、携帯電話・PHS、UMPC、ネットブック等各種モバイル製品
- ・電子書籍リーダー、タブレットPC、タブレットモニター
- ・モバイル対応各種周辺機器
- ・モバイル対応アプリ、データベース/開発環境、ミドルウェア等
- ・無線LAN関連製品、等
- ・RFID/ICタグ/ICカード関連製品、等
- ・Bluetooth 他、近距離・高速無線通信機器
- ・モジュール
- ・その他モバイル関連製品

■ ソリューション

- ・グループウェア、リモートアクセス、テレワーク、位置情報活用、映像監視、BCP、業務効率化など、各種モバイルソリューション

■ M2M

- ・流通/農業/医療/ITS/物流/トレーサビリティ
- ・近距離通信
- ・センサー
- ・復興支援、その他M2M関連機器

■ サービス

- ・モバイル対応各種音声・データ通信サービス
- ・GPS/位置情報関連サービス
- ・モバイルSaaS/ASP サービス
- ・モバイルコマース関連サービス
- ・モバイルCRM/DB
- ・情報セキュリティ/第三者認証サービス
- ・その他モバイル関連サービス

■ セキュリティ

- ・モバイル認証・課金
- ・データ暗号化ツール/暗号化メモリ等
- ・ウイルス対策
- ・MDM
- ・シンクライアント
- ・リモートアクセス
- ・VPN
- ・その他セキュリティ関連製品/サービス

■ クラウド

- ・パブリッククラウド
- ・エンタープライズクラウド
- ・プライベートクラウド
- ・ミドルウェア

モバイルソリューションを推進する

MCPC

出展料金と展示ブース

統一規格のパッケージブースとなります。
ご希望の小間数をお申し込み下さい。

■出展料金：パッケージブース 1小間あたり(税込)

MCPC会員 220,500円
一般参加企業 294,000円

■申込み締切日： 9月28日(金)

<パッケージブースに含まれるもの> (1小間)

- ・バックパネル(W990×H2480×2枚)
- ・展示台(W990×D700×H920×2台)
- ・パラペット(裏に40W蛍光灯1灯)
- ・社名板×1(W1200×H200、文字は墨ゴシック)
- ・電源AC100V/300W、2口コンセント×1個(電気料含む)

※展示台のうち1台は引き戸付きです

※バックパネル・展示台・パラペットの色は白となります

※インターネット接続回線料金は含まれません

<2小間以上をお申し込みの場合>

2小間以上をお申し込みの場合のパッケージの内容は、申込み小間数の倍となります。但し、社名板は1枚となります。

【パッケージブースの仕様】(1小間)

W1,980×D700×H2,500

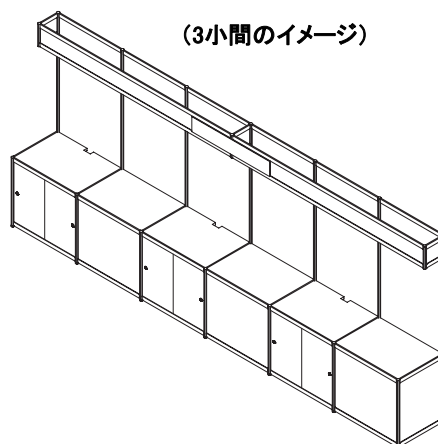
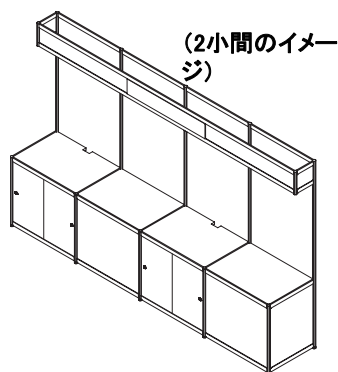
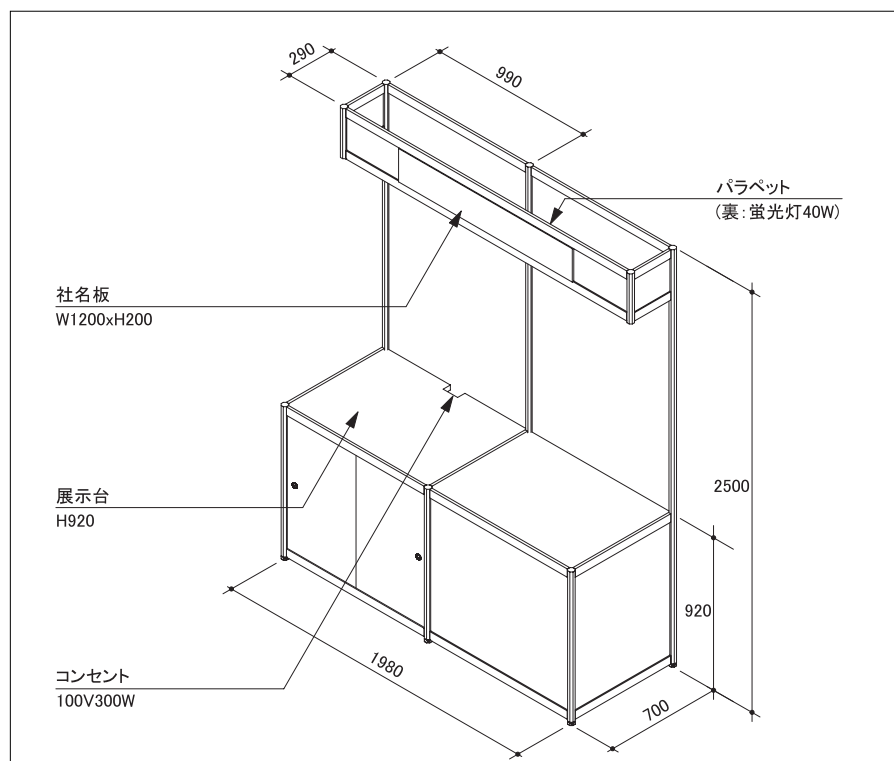

モバイルソリューションを推進する

MCPC

協賛スポンサーアイテム

【カタログコーナー】

■料金 … 42,000円
(税込、カタログスタンド1台当たり)

- ・主催者が特別に設置するカタログコーナーのご利用です。
- ・カタログスタンドは社名ロゴ表示付きで、サイズはA4縦15段 H1650mmです。
- ・設置場所は、3F展示会場受付ロビー、展示会場内及び4Fセミナー会場前ホワイエを予定。
- ・カタログ500部(カタログスタンド1台当たり)を事務局で事前にお預かりします。
- ・社名ロゴはデータ入稿とさせていただきます。



【バッジスポンサー】 (1社限定)

■料金 … 210,000円 (税込)

- ・来場者のバッジ上部に、ロゴを掲載いたします。バッジは、全来場者が着用いたします。
- ・来場者バッジ発行予定数4000枚
- ・バッジサイズ 90 mm × 120 mm
- ・ロゴスペース 90 mm × 37 mm

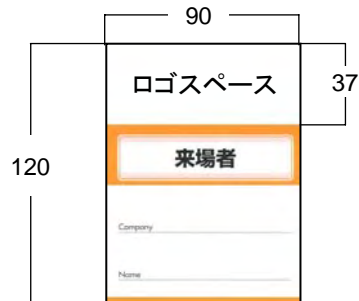

バッジサンプル
(デザインは異なる場合がございます)

【看板スポンサー】 (4社限定)

■料金 … 262,500円 (税込)

- ※広告スペースは、1社につき、看板①②③の合計3箇所のセットとなります。
- ※各広告スペースの位置は、MCPC事務局で決定とさせていただきます。

看板種類	看板サイズ (mm)	スポンサーロゴスペース(mm)
①1階ロビー看板	2400×1230	600×110 /1社
②外構バナー/両面	900×1800	450×135 /1社
③3階来場者受付看板	4980×600	1245×150 /1社

①1階ロビー看板

タイトル幅 2400×1230 1/10



スポンサーロゴスペース: 600×110/1社

バナー/ターボロン/両面 900×1800 1/10

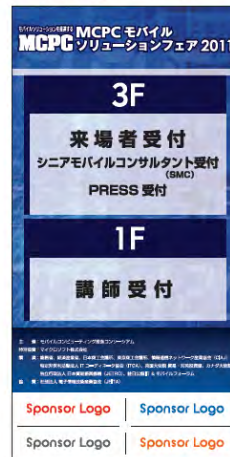

スポンサーロゴスペース: 450×135/1社

②外構バナー

③3階来場者受付看板

受付タイトルサイン 4980×600 1/15



スポンサーロゴスペース: 1245×150/1社

前回実績 (2011年度)

MCPCモバイルソリューションフェア2011

開催日：2011年11月25日

■来場者数

展示会 来場者数 : 2,558 名
 セミナー受講者数 : 3,153 名 合計 5,711 名

■出展社数 50社・団体 58小間

株式会社AXSEED
 株式会社アイ・エヌ・ジーシステム
 株式会社ウィルコム
 株式会社ウェルシステム
 AOSテクノロジーズ株式会社
 株式会社エヌアイディ
 株式会社NTTドコモ
 株式会社エムティーアイ
 カシオ計算機株式会社
 兼松コミュニケーションズ株式会社
 キヤノンマーケティングジャパン株式会社
 京セラ丸善システムインテグレーション株式会社
 KDDI株式会社
 株式会社シーイーシー
 シーエフ・カンパニー株式会社
 ソフトバンクモバイル株式会社
 日本DSPグループ株式会社
 日本ワムネット株式会社
 BizMobile株式会社
 日立オートモティブシステムズ株式会社
 日立ビジネスソリューション株式会社

富士通株式会社
 株式会社富士通ビー・エス・シー
 ブラザー販売株式会社
 丸紅アクセスソリューションズ株式会社

在日カナダ大使館
 ・Absolute Software Co.
 ・Wavefront COE
 ・PRAVALA Inc.
 ・Xtreme Labs Inc.
 ・Concept Wave
 ・C-COM Satellite Systems Inc
 ・Netsweeper Inc
 ・Fixmo, Inc.

駐日英国大使館
 ・アーム
 ・イマジネーションテクノロジーズ
 ・SDLジャパン
 ・シーエスアール
 ・Nujira

大韓貿易投資振興公社 (KOTRA)

・Crucialtec
 ・HANCOM
 ・Honest Technology
 ・I-ON Communications
 ・M2Soft
 ・MINIGATE
 ・RSUPPORT
 ・Teruten
 ・TOBESOFT
 ・Zenitum

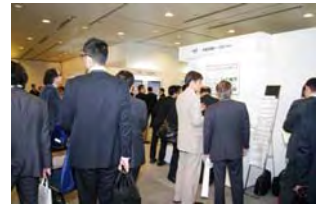

■実施セミナー内容 全6コース 33セッション

Aコース: モバイルで加速する スマート・ビジネス・スタイル
 Bコース: MCPC award 2011受賞事例紹介
 Cコース: 中堅・中小企業へもモバイル導入セミナー
 Dコース: スマートフォン最新活用セミナー
 Eコース: グローバル・ビジネス・チャレンジ
 Fコース: スマートフォンセキュリティセミナー



会場案内

TEPIA (一般財団法人 高度技術社会推進協会)
 〒107-0061 東京都港区北青山2丁目8番44号
 TEL. 03-5474-6111

2012年来場誘致計画

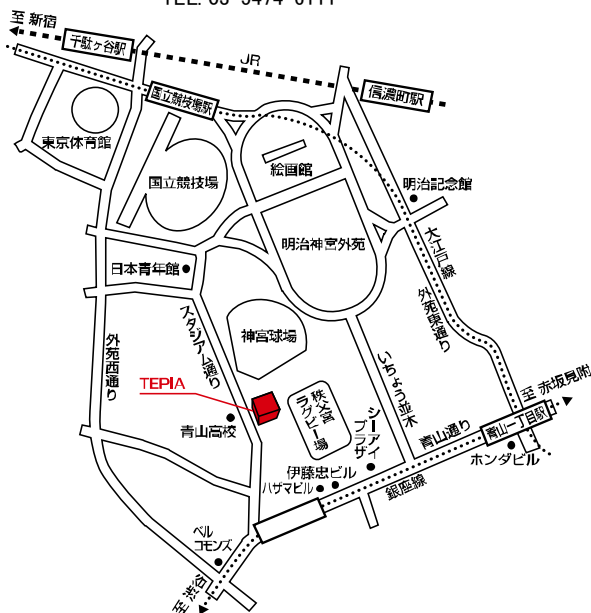

地下鉄銀座線 外苑前駅下車 3番出口から徒歩5分

●MCPCモバイルソリューションフェア過去来場者への案内

●MCPC会員各社への案内

幹事会員、正会員、賛助会員、ベンチャースクエア会員、
 相互協力会員、Worldwide協調団体 171社
 (2012年7月13日現在)

●業界メディアでの告知(予定)

電波新聞社 日刊工業新聞社 インプレスビジネスメディア
 リックテレコム 他

●協賛・後援団体を通じての告知(予定)

日本商工会議所、東京商工会議所、全国中小企業団体中央会、
 情報通信ネットワーク産業協会(CIAJ)、ITコーディネータ協会
 (ITCA)、英国大使館 貿易・対英投資部、カナダ大使館、KOTRA
 (大韓貿易投資振興公社) 東京IT支援センター、日本本貿易振興
 機構(JETRO)、駐日公館IT&モバイルフォーラム(IEMF)、
 ASP・SaaS・クラウド Consortium、一般社団法人 電子情報
 技術産業協会(JEITA)

モバイルソリューションを推進する

MCPC

MCPCモバイルソリューションフェア2012 出展申込書

必要事項をご記入の上、
FAXでお申込みください



FAX送信先
03-3834-8009

※申込締切日 9月28日(金)

受信確認のために、大変恐れ入りますが、送信後にメールまたは電話にてFAX送付の旨、運営事務局までご連絡下さい。

TEL: 03-3834-8386
E-mail: fair12@ric.co.jp

事務局記入欄。

「MCPCモバイルソリューションフェア2012出展規約」を了承し
下記のとおり申込みます。

申込日： 2012年 月 日

◆会社名

◆所在地 〒

◆展示会お申込者名

所属/役職名

印

◆展示会ご担当者名

所属/役職名

TEL: () - -

Email:

FAX: () - -

◆お申込内容

①出展小間申込

※該当する会員区分にチェックしてご記入ください

会員区分	出展料金	申込小間数	金額
<input type="checkbox"/> MCPC会員	220,500円 ×	小間 =	円
<input type="checkbox"/> 非会員	294,000円 ×	小間 =	円

②その他のアイテム

内容	金額	申込数	金額
カタログコーナー	42,000円 ×	台 =	円
バッジスポンサー	210,000円 ×	件 =	円
看板スポンサー	262,500円 ×	件 =	円

①+②合計金額

円

◆主な出展内容 (会場レイアウト作成時の参考とさせていただきますので、できるだけ詳しくご記入ください)

- M2M関連の出展の有無 ... (有・無) ※どちらかに○印をつけてください
- 製品ジャンル:
- 製品内容:

お問い合わせ/お申込み先

<主催>

MCPC(モバイルコンピューティング推進コンソーシアム)

〒105-0011 東京都港区芝公園3-5-12 長谷川グリーンビル2F TEL 03-5401-1935 FAX 03-5401-1937

<運営事務局・お申込み先>

株式会社リックテレコム内「MCPCモバイルソリューションフェア運営事務局」〒113-0034 東京都文京区湯島3-7-7 リックビル

TEL 03-3834-8386 FAX 03-3834-8009 担当: 田中・荻澤 e-Mail: fair12@ric.co.jp

お支払い期限: 10月31日(水)まで

お振込先: 口座名 株式会社リックテレコム

口座番号 みずほ銀行 上野支店(当座) 15760

MCPCモバイルソリューションフェア2012 出展規約

1.会期

2012年11月22日(木)

但し、会場の都合及び天災等により変更する場合があります。

2.会場

テピア(一般財団法人 高度技術社会推進協会)

〒107-0061 東京都港区北青山2丁目8番44号

3.主催

【主催】MCPC(モバイルコンピューティング推進コンソーシアム)

〒105-0011 東京都港区芝公園3-5-12 長谷川グリーンビル2F TEL 03-5401-1935 FAX 03-5401-1937

【運営事務局】株式会社リックテレコム内「MCPCモバイルソリューションフェア運営事務局」

〒113-0034 東京都文京区湯島3-7-7 リックビル TEL 03-3834-8386 FAX 03-3834-8009

4.出展料金

パッケージブース1 小間当り

◆MCPC会員:220,500円(税込み) ◆一般参加企業(非会員):294,000円(税込み)

事務局側で統一規格のパッケージブースを設置します。ご希望の小間数をお申込み下さい。

パッケージブースには、1小間当たり展示テーブル、社名表示パネル、電源AC100V/300W、コンセント1ヶ、蛍光灯1ヶ、電気料金を含みます。2小間以上お申込みの場合のパッケージの内容は、申込み小間数の倍となります。(但し、社名板は1社1枚となります)

5.出展申込み

◆申込み期間:2012年7月2日(月)~9月14日(金)

申込み期間中であっても、申込小間数が予定数に達した場合は締切り日を繰り上げることがあります。

◆申込方法

出展申込書に必要事項を記入の上、事務局までお送りください。

◆出展料金のお支払い

支払期日:2012年10月31日(水)迄、出展料金の100%

*約束手形によるお支払いはお受けできませんので、あらかじめご了承ください。

*振込手数料は、申込者負担とします。

*支払期日変更希望の場合は、事務局までご連絡ください。

6.出展申込後の取り消し

出展申込後、出展を取り消す場合は、次の通り、取消料金を申し受けます。

2012年9月30日まで …… 無料

2012年10月1日~10月31日まで …… 出展料金の50%

2012年11月1日以降 …… 出展料金の全額

7.搬入と搬出

展示物の会場への搬入期間および搬出期間などについては、後日主催者から「出展社マニュアル」により通知します。会期中は、主催者の承認なしに出展社が小間内へ展示物を搬入したり、撤去したり、あるいは移動することはできません。小間内の設備は2012年11月21日(水)17時までに整備し、展示を完了してください。同時に空箱、残材等は撤去してください。出展社は、出展品の撤去を2012年11月22日(木)18時30分までに完了してください。期日までに撤去されない物品は、出展社の費用および危険負担で主催者が撤去します。

8.補償

出展社およびその代理者が他社の小間、主催者の設備、または展示会場の設備および人身等に損害を与えた場合は、その補償は出展社の責任になります。

9.出展品の管理と免責

主催者は準備から撤去までの全期間を通じ、警備保障会社と契約して会場の管理にあたりますが、展示品の損害、滅失、盗難などに関する責任は負いません。

10.保険

出展社は、会場の物品搬入開始から撤去完了まで、必要と思われるものについて損害保険に加入してください。

11.その他

天災地変等のやむをえない理由で展示会が開催できないときは、主催者はすでに受け付けている出展申込を取り消すことができます。出展料金については、必要経費の差し引き後余剰金があった場合、これを出展面積に按分して出展社に返却します。