

日本で唯一 モバイルソリューションのすべてがここに集結！

MCPCモバイルソリューション フェア 2008

出展のご案内

開催日時

2008年9月5日（金）

TEPIA 10:00~17:30

- 主 催 : MCPC(モバイルコンピューティング推進コンソーシアム)
- 特別協賛 : マイクロソフト株式会社(予定)
- 後援(予定) : 総務省、経済産業省、情報通信ネットワーク産業協会(CIAJ)、東京商工会議所、
特定非営利法人 ITコーディネーター協会(ITCA)、駐日公館IT&モバイルフォーラム(IEMF)
- 協賛(予定) : 社団法人 電子情報技術産業協会(JEITA)
- 会 場 : TEPIA (財団法人機械産業記念事業財団)
〒107-0061 東京都港区北青山2丁目8番44号

「MCPCモバイルソリューションフェア2008」 開催のご案内

日本におけるモバイルコンピューティングの普及促進をはかり、モバイル市場の発展に貢献することを目的に開催してまいりました本展示会は、専門性の高い日本で唯一のモバイル専門展示会として評価をいただき、おかげ様で本年度で7回を数えることとなりました。これも一重に関係各位の皆様のご協力の賜物と深く感謝を申し上げます。

モバイル市場は、携帯端末の高機能化、通信速度の高速化など技術の進歩やインフラ/通信環境の整備を受けて著しい拡大を続けております。そして携帯端末は今や広範に普及し、モバイルは社会生活に密着したツールとなっています。このように成熟期を迎えた現在、ビジネスシーンにおけるモバイル活用のニーズはますます高まってくるものと予想されます。

こうした市場のニーズに応えるため、「MCPCモバイルソリューションフェア2008」では、各種端末・機器/サービスなど最新のモバイルソリューションと先進のビジネス活用事例を紹介し、ビジネス領域での積極的活用について強力に提案し、活用促進をはかっていきたいと考えております。

モバイルソリューションの効果的なプロモーションの場として、MCPC会員の皆様はもとよりこれから入会される企業の皆様にも、是非とも本展示会に参加いただきたくご案内申し上げます。

開催要項

- 展示会名称 : **MCPCモバイルソリューションフェア2008**
- 開催日時 : **2008年9月5日(金) 10:00~17:30**
- 主催 : MCPC (モバイルコンピューティング推進コンソーシアム)
- 特別協賛 : マイクロソフト株式会社(予定)
- 後援(予定) : 総務省、経済産業省、情報通信ネットワーク産業協会(CIAJ)
特定非営利法人 ITコーディネーター協会(ITCA)、東京商工会議所
駐日公館IT & モバイルフォーラム(IEMF)
- 協賛(予定) : 社団法人 電子情報技術産業協会(JEITA)
- 会場 : TEPIA (財団法人機械産業記念事業財団)
〒107-0061 東京都港区北青山2丁目8番44号
- 展示規模 : 3Fエクジビジョンホール、70小間(予定)
- セミナー : MCPC企画セミナーと関連無料セミナーを同時開催
- 目標来場者数 : 6000名(展示会来場者、セミナー受講者を含む)

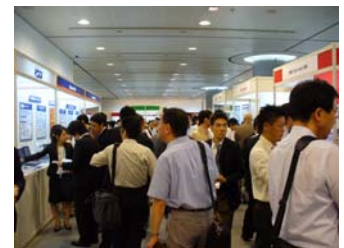

出展対象

各種携帯情報端末やそれらに対応した最新の機器/システム/サービス、業務アプリケーションなどが対象です。

プロダクト.....

- スマートフォン、PDA、MID、UMPC、携帯電話等
各種モバイル製品
- モバイル対応各種周辺機器
- モバイル向けデータベース/開発環境、等
- モバイル対応アプリケーション・パッケージ
- モバイル関連ミドルウェア
- モバイル向けセキュリティ/認証関連製品
- データ暗号化ツール/暗号化メモリ等
- 無線LAN関連製品、等
- RFID/ICタグ/ICカード関連製品、等
- Bluetooth 関連製品、等
- その他モバイル関連製品

サービス.....

- モバイルデータ通信サービス
- GPS/位置情報関連サービス
- データセンターサービス
- モバイルコマースサービス、等
- モバイルASP/SaaS サービス
- モバイルマーケティングサービス
- モバイル認証・課金サービス
- 情報セキュリティ/第三者認証サービス
- その他モバイル関連サービス

出展料金と展示ブース

主催者側で統一規格のパッケージブースを設置します。
ご希望の小間数をお申し込みください。

■ **出展料金:** パッケージブース1小間当り(税込)

MCPC会員 **220,500円**
一般参加企業 **294,000円**

■ **申込み締切日:** **6月30日(月)**

<パッケージブースに含まれるもの> (1小間)

- ・バックパネル(W990×H2480×2枚)
 - ・展示台(W990×D700×H920×2台)
 - ・パラベット(裏に40W蛍光灯1灯)
 - ・社名版×1(W1200×H200、文字は墨ゴシック)
 - ・電源AC100V/300W、2口コンセント×1個(電気料含む)
- ※展示台のうち1台は引き戸付きです
※バックパネル・展示台・パラベットの色は白となります
※インターネット接続回線料金は含まれません

<2小間以上をお申し込みの場合>

2小間以上をお申し込みの場合のパッケージの内容は、申込み小間数の倍となります。但し、社名版は1枚となります。

<2小間>

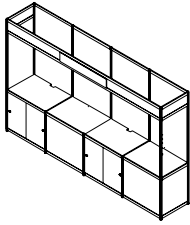

<3小間>

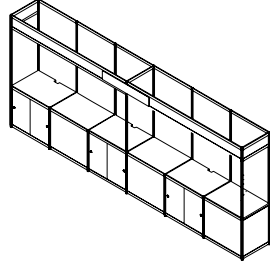

出展社プレゼンテーション

■ **参加料金:** **52,500円** (税込)

- ・講演時間: 30分(最大8枠)
 - ・座席: 60席(シアター)
 - ・会場: 3F展示会場内又はB1F会議室を予定
 - ・受講方法: Webでの事前登録及当日受付
 - ・受講者データ: 受講者名刺を講演企業様に提供
 - ・講演テーマ: 自由
- ※最終の講演時間枠は、MCPC事務局で決定しご連絡します。

【パッケージブースの仕様】(1小間)

W1,980×D700×H2,500

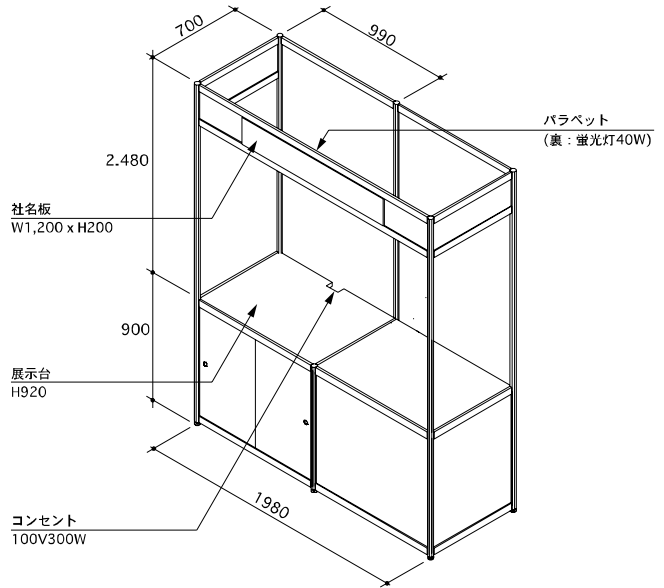

スポンサーアイテム

■ **カタログコーナー** ... **料金: 42,000円**
(税込、カタログスタンド1台当たり)

- ・主催者が特別に設置するカタログコーナーのご利用です。
- ・カタログスタンドは社名ロゴ表示付きで、サイズはA4縦15段 H1650mmです。
- ・設置場所は、3F展示会場受付ロビー、展示会場内及び4Fセミナー会場前ホワイエを予定。
- ・カタログ500部(カタログスタンド1台当たり)を事務局で事前にお預かりします。
- ・社名ロゴはデータ入稿とさせていただきます。



2007年度実績

●来場者数

展示会来場者数 : **2,883名**
セミナー受講者数 : **3,397名** **合計6,280名**

●出展実績 50社77小間

アイ・エス・ビー、アイエニウェア・ソリューションズ、アイディーエス、ITXイー・グローバルレッジ、アイメックス、ウィルコム、臼田総合研究所、ウティマコ セーフウェア、エヌアイディ、NECインフロンティア、NECネットワークスアイ、NTTソフトウェア、NTTドコモ、沖電気工業、カシオ計算機、兼松コミュニケーションズ/ノキア・ジャパン、クラスメソッド、クレス、KSK フレックス・ファーム、KDDI、構造計画研究所、シーイーシー、シーエフ・カンパニー、ジオ・システムズ、シャープ、ソア・システムズ、ソフトバンクモバイル、ソフトブレーン・インテグレーション、ソラン、ダイアローグ・ジャパン、駐日公館IT&モバイルフォーラム、東芝/東芝情報機器、東芝ソリューション、東電ユークエスト、トレンドマイクロ、NAVIBLOG、日本電気、ビーマップ、Visto Corporation、日立ビジネスソリューション、富士通、brightsoftware、ブラザー工業/ブラザー販売、マイクロソフト、マカフィー、マルティスアップ、丸紅ソリューション、ユニテック・ジャパン、ユニバーサルロボット、リコー

●セミナー実施内容 全6コース・32セッション

- ・基調講演「モバイルが拓くビジネス創造の時代」他
- ・モバイルソリューション活用先進事例 ~MCPCアワード2007受賞事例紹介~
- ・中堅・中小企業へのモバイル導入セミナー
- ・携帯電話・PDA等を活用した最新モバイル活用セミナー
- ・ケータイを活用したイノベーションに果敢チャレンジするベンチャー企業の技術を紹介する第6回「イノベーション・チャレンジ」
- ・Bluetooth技術セミナー

会場案内

TEPIA (財団法人機械産業記念事業財団)
〒107-0061 東京都港区北青山2丁目8番44号



MCPCモバイルソリューションフェア2008 出展申込書

必要事項をご記入の上、
FAXでお申込みください



FAX送信先
03-3834-8009

事務局記入欄。

MCPCモバイルソリューションフェア2008出展規約を了承し、下記のとおり申込みます。

申込日： 2008年 月 日

◆会社名

◆所在地 〒

◆展示会お申込者名 所属/役職名
印

◆展示会ご担当者名 所属/役職名

TEL： () - - Email：

FAX： () - -

◆お申込内容

①出展小間申込

※該当する会員区分にチェックしてご記入ください

| 会員区分 | 出展料金 | 申込小間数 | 金額 |
|---------------------------------|------------|-------|----|
| <input type="checkbox"/> MCPC会員 | 220,500円 × | 小間 = | 円 |
| <input type="checkbox"/> 非会員 | 294,000円 × | 小間 = | 円 |

②その他のアイテム

| 内容 | 金額 | 申込数 | 金額 |
|--------------|-----------|-----|----|
| 出展社プレゼンテーション | 52,500円 × | 枠 = | 円 |
| カタログコーナー | 42,000円 × | 台 = | 円 |

①+②合計金額

円

◆主な出展内容 (できるだけ詳しくご記入ください)

製品ジャンル：

製品内容：

お問い合わせ/お申込み先

<主催>

MCPC(モバイルコンピューティング推進コンソーシアム)

〒105-0011 東京都港区芝公園3-5-12 芝公園真田ビル2F TEL 03-5401-1935 FAX 03-5401-1937

<運営事務局・お申込み先>

株式会社リックテレコム内「MCPCモバイルソリューションフェア運営事務局」〒113-0034 東京都文京区湯島3-7-7 リックビル

TEL 03-3834-8386 FAX 03-3834-8009 担当：大淵・荏澤・田中

お支払い期限：8月29日(金)まで

お振込先：口座名 株式会社リックテレコム

口座番号 みずほ銀行 上野支店(当座) 15760

MCPCモバイルソリューションフェア2008 出展規約

1.会期

2008年9月5日(金)

但し、会場の都合及び天災等により変更する場合があります。

2.会場

テピア(財団法人機械産業記念事業財団)

〒107-0061 東京都港区北青山2丁目8番44号

3.主催

【主催】 MCPC(モバイルコンピューティング推進コンソーシアム)

〒105-0011 東京都港区芝公園3-5-12 芝公園真田ビル2F TEL 03-5401-1935 FAX 03-5401-1937

【運営事務局】 株式会社リックテレコム内「MCPCモバイルソリューションフェア運営事務局」

〒113-0034 東京都文京区湯島3-7-7 リックビル TEL 03-3834-8386 FAX 03-3834-8009

4.出展料金

パッケージブース1 小間当り

◆ MCPC会員:220,500円(税込み) ◆ 一般参加企業(非会員):294,000円(税込み)

事務局側で統一規格のパッケージブースを設置します。ご希望の小間数をお申込み下さい。

パッケージブースには、1小間当たり展示テーブル、社名表示パネル、電源AC100V/300W、コンセント1ヶ、蛍光灯1ヶ、電気料金を含みます。2小間以上お申込みの場合のパッケージの内容は、申込み小間数の倍となります。(但し、社名板は1社1枚となります)

5.出展申込み

◆ 申込み期間:2008年5月16日(金)~6月30日(月)

申込み期間中であっても、申込小間数が予定数に達した場合は締切り日を繰り上げることがあります。

◆ 申込方法

出展申込書に必要事項を記入の上、事務局までお送りください。

◆ 出展料金のお支払い

支払期日:2008年8月29日(金)迄、出展料金の100%

* 約束手形によるお支払いはお受けできませんので、あらかじめご了承ください。

* 振込手数料は、申込者負担とします。

* 支払期日変更希望の場合は、事務局までご連絡ください。

6.出展申込後の取り消し

出展申込後、出展を取り消す場合は、次の通り、取消料金を申し受けます。

2008年7月31日まで 出展料金の50%

2008年8月1日以降 出展料金の全額

7.搬入と搬出

展示物の会場への搬入期間および搬出期間などについては、後日主催者から「出展社マニュアル」により通知します。会期中は、主催者の承認なしに出展社が小間内へ展示物を搬入したり、撤去したり、あるいは移動することはできません。小間内の設備は2008年9月4日(木)17時までに整備し、展示を完了してください。同時に空箱、残材等は撤去してください。出展社は、出展品の撤去を2008年9月5日18時30分までに完了してください。期日までに撤去されない物品は、出展社の費用および危険負担で主催者が撤去します。

8.補償

出展社およびその代理者が他社の小間、主催者の設備、または展示会場の設備および人身等に損害を与えた場合は、その補償は出展社の責任になります。

9.出展品の管理と免責

主催者は準備から撤去までの全期間を通じ、警備保障会社と契約して会場の管理にあたりますが、展示品の損害、滅失、盗難などに関する責任は負いません。

10.保険

出展社は、会場の物品搬入開始から撤去完了まで、必要と思われるものについて損害保険に加入してください。

11.その他

天災地変等のやむをえない理由で展示会が開催できないときは、主催者はすでに受け付けている出展申込を取り消すことができます。出展料金については、必要経費の差し引き後余剰金があった場合、これを出展面積に按分して出展社に返却します。